



9404



PRODUIT

Gencod

0088381032667

PONCEUSE à bande

Caractéristiques Techniques

Puissance absorbée (W)	1010
Puissance utile (en W)	450
Capacités	
dimension de la bande (mm)	100*610
Vitesse de la bande (m/min)	210 à 440
Dimension (mm)	334*143*157
Poids (kg)	4,7
Cordon (m)	4

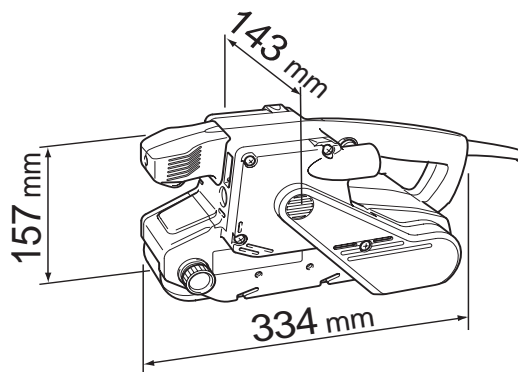

Points forts

**PUISSANTE & COMPACTE
1010 W**

Régulation électronique de la vitesse

Une des ponçuses les plus efficace de sa catégorie

Applications

Ponçage

Livré avec

- Bande abrasive
- Sac à poussières

MASTER CARTON (mm)		
L : 630	*I : 420	*H : 190
Poids :	18 kg	
Nbr de pièces :	2	

CARTON UNITAIRE (mm)		
L : 315	*I : 420	*H : 190
Poids :	9 kg	

